

▶ Ich bestelle Werkzeuge für Verarbeitung der PVC - Profile:

▶ Sichtflächenmesser: (Skizze)

▶ Eckenputzmaschine:

▶ Rotierfräser für die Entwässerung

Arbeitsteil Durchmesser ΦD [mm]

Halterung Durchmesser Φd [mm]

Arbeitsteil Länge i [mm]

Gesamtlänge L [mm]

Einzahnfräser

Zweizahnfräser

Spiralig

Gerade

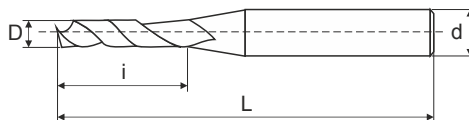

▶ Fräser für Treibriegel

Arbeitsteil Durchmesser ΦD [mm]

Halterung Durchmesser Φd [mm]

Arbeitsteil Länge i [mm]

Gesamtlänge L [mm]

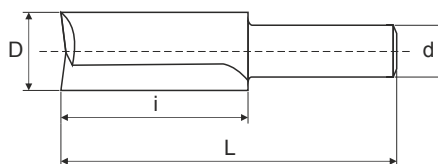

▶ Olivenbohrer

Halterung Durchmesser Φd [mm]

Halterung Gewinde M

Arbeitsteil Länge i [mm]

Gesamtlänge L [mm]

Markieren Sie den Durchmesser der Arbeitsfläche ΦD , und Arbeitssystem der Bohrer :

recht	links	recht		links	recht	links
8 - 12 - 8	<input type="checkbox"/>			8 - 12 - 8	<input type="checkbox"/>	
10 - 12 - 10	<input type="checkbox"/>			10 - 12 - 10	<input type="checkbox"/>	
12 - 12 - 12	<input type="checkbox"/>			12 - 12 - 12	<input type="checkbox"/>	
10 - 14 - 10	<input type="checkbox"/>			10 - 14 - 10	<input type="checkbox"/>	
.....	<input type="checkbox"/>			<input type="checkbox"/>	

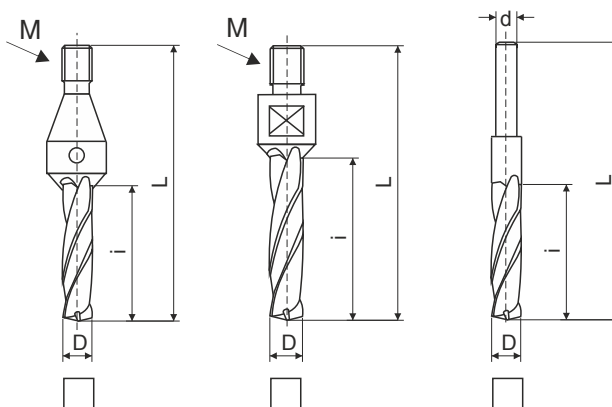

Bohrer mit Vorbohrer

Ja Nein

Firma:

Steuernummer:

Adresse:

tel./fax:

E-mail:

DATUM/ UNTERSCHRIFT